

Büro- / Wohncontainer Standard

Ideale und praxiserprobte Mobileinheit, hervorragend geeignet als Büro- und Unterakunftsraum. Diese Einheiten sind nicht nur extrem widerstandsfähig und allen klimatischen Verhältnissen angepasst, die Grundeinheiten sind außerdem 2-geschossig stapelbar.

Der S 6 erfüllt die Euronorm und ist daher mit üblichen Kran- und Transportmitteln kostengünstig zu verladen und zu transportieren.

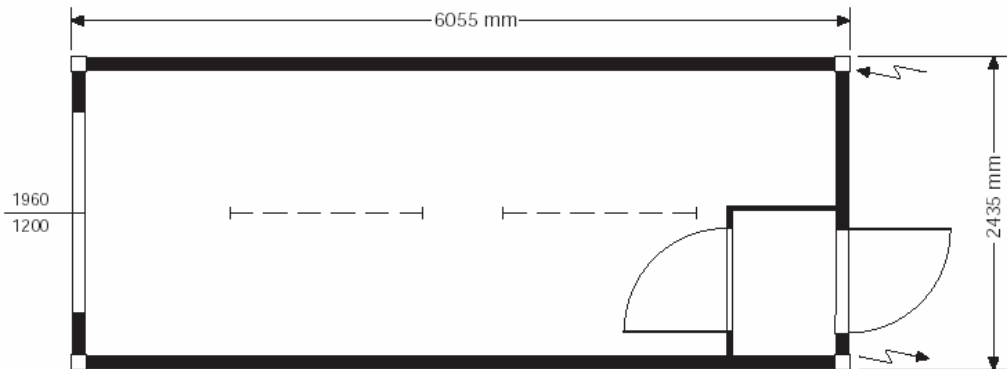

Grundrahmen/Aufbau:

- Mobileinheit nach den gültigen DIN- und ISO-Normen
- verzinkter, kaltgewalzter Profilstahlrahmen mit verstärkten Ecksäulen
- zinkblechgeschlossene und isolierte Boden- und Dachgruppe
- Außenwände in Sandwichbauchweise: verzinktes Trapezblech außen und dekorbeschichtete Spanplatte innen, dazwischen Mineralwolle als Isolationsschicht

Türen und Fenster:

- 1 verzinkte Stahlblech-Außentür mit Außenanschlag 1996 x 850 mm feuerhemmend F 30 mit Zylinderschloß, sowie Regenschutzleiste
- 1 isolierverglastes PVC-Fenster 1960 x 1200 mm Dreh-Kipp-Beschlag mit PVC-Rolladen

Ausstattung:

- Windfang aus 40 mm Trennwandelementen mit echtholz furnierter Innentür (Breite 750 mm) und Buntbartschloß

Elektroinstallation: Entsprechend den VDE-Normen, bestehend aus:
 4 Steckdosen, 2 Langfeldleuchten 54 W, 1 An- und Ausschalter,
 1 Konvektorheizung 2000 W,
 1 Sicherungskasten mit 3 Automaten und 1 FI-Schalter;
 Zu- und Abgang über CEE-Anschluß 380V/32A, durch Abdeckkappen geschützt.

Lichte Raumhöhe: 2.510 mm
 Änderungen vorbehalten.